

gráfico
gráfico / diagram

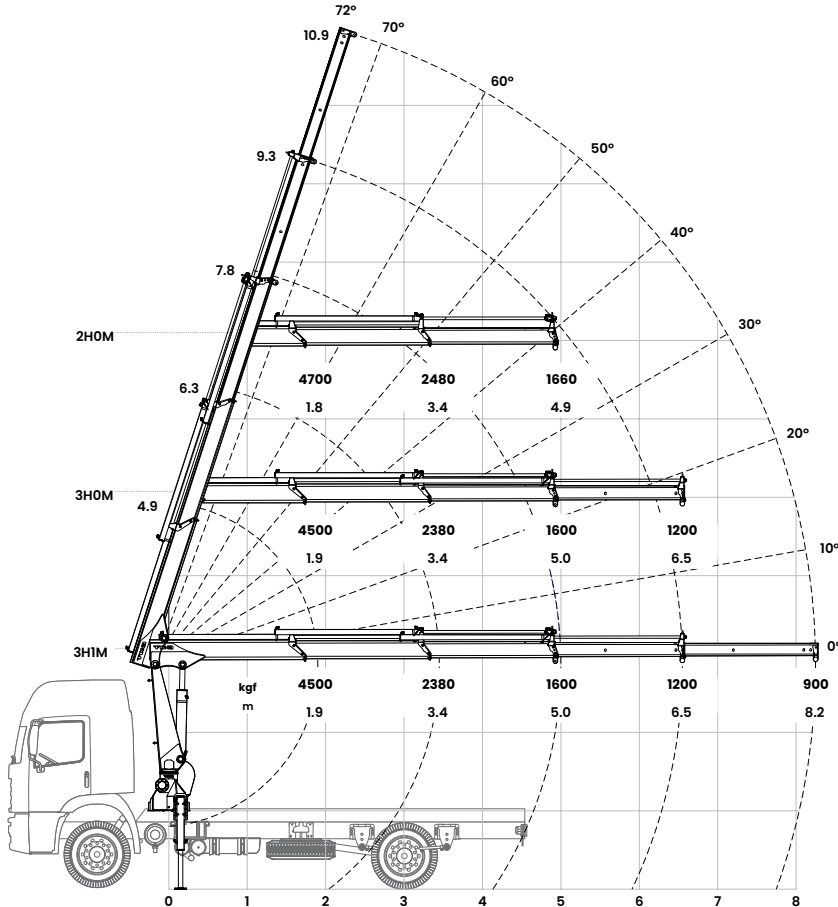

dados técnicos

especificações gerais / specification

alcance máximo vertical
máximo alcance vertical / max. manual vertical reach

10,9 m

alcance máximo horizontal
máximo alcance horizontal / max. manual horizontal reach

8,2 m

alcance hidráulico vertical
alcance hidráulico vertical / max. hydraulic vertical reach

9,3 m

alcance hidráulico horizontal
alcance hidráulico horizontal / max. hydraulic horizontal reach

6,5 m

abertura de patolas dianteiras
apertura de patolas delanteras / front stabilizer spread

3,6 m

ângulo de elevação da lança
ángulo de elevación / boom elevation angle

72°

ângulo de giro
ángulo de giro / slewing angle

370°

torque de giro
torque de giro / slewing torque

0,96 tf.m

pressão de trabalho
presión de trabajo / max. operating pressure

280 bar

peso da máquina base - 2HOM / 3HOM / 3HIM
peso grua / dead weight

870 kg / 935 kg / 970 kg

espaço ocupado para operação
espacio ocupado para transporte / fitting space required

0,6 m

capacidade do reservatório hidráulico
capacidad de aceite / oil tank capacity

35 l

PBT mínimo para instalação
min. PBT vehículo para instalación / min. gross vehicle weight (GVW)

6.000 kg*

dimensões
dimensiones / dimensions

